

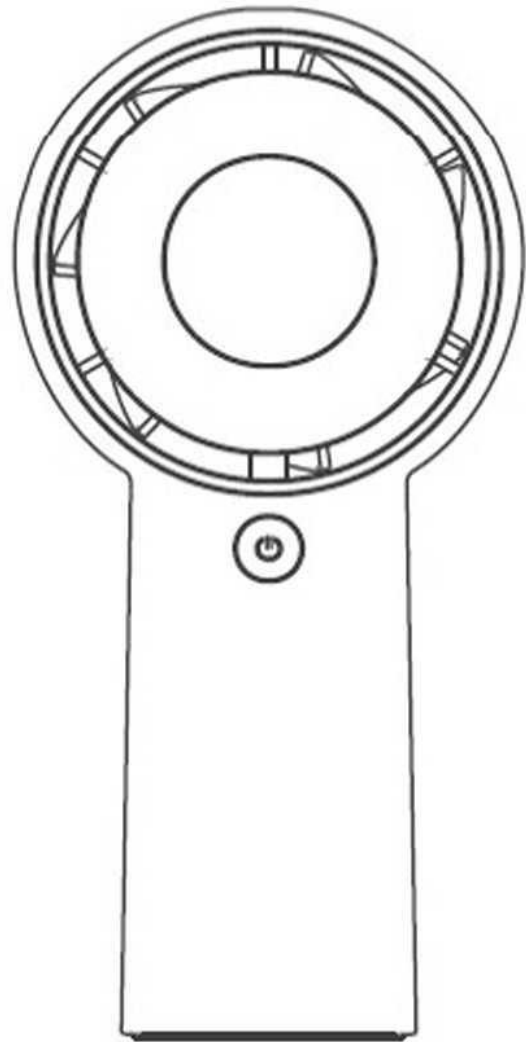

Οδηγός Χρήσης
HANDHELD FAN 5 PLUS



Διαβάστε προσεκτικά το παρόν εγχειρίδιο πριν από τη χρήση. Βεβαιωθείτε ότι χρησιμοποιείτε τη συσκευή αυστηρά σύμφωνα με τις απαιτήσεις του εγχειριδίου και φυλάξτε το εγχειρίδιο σωστά για μελλοντική χρήση.

Περιγραφή εμφάνισης

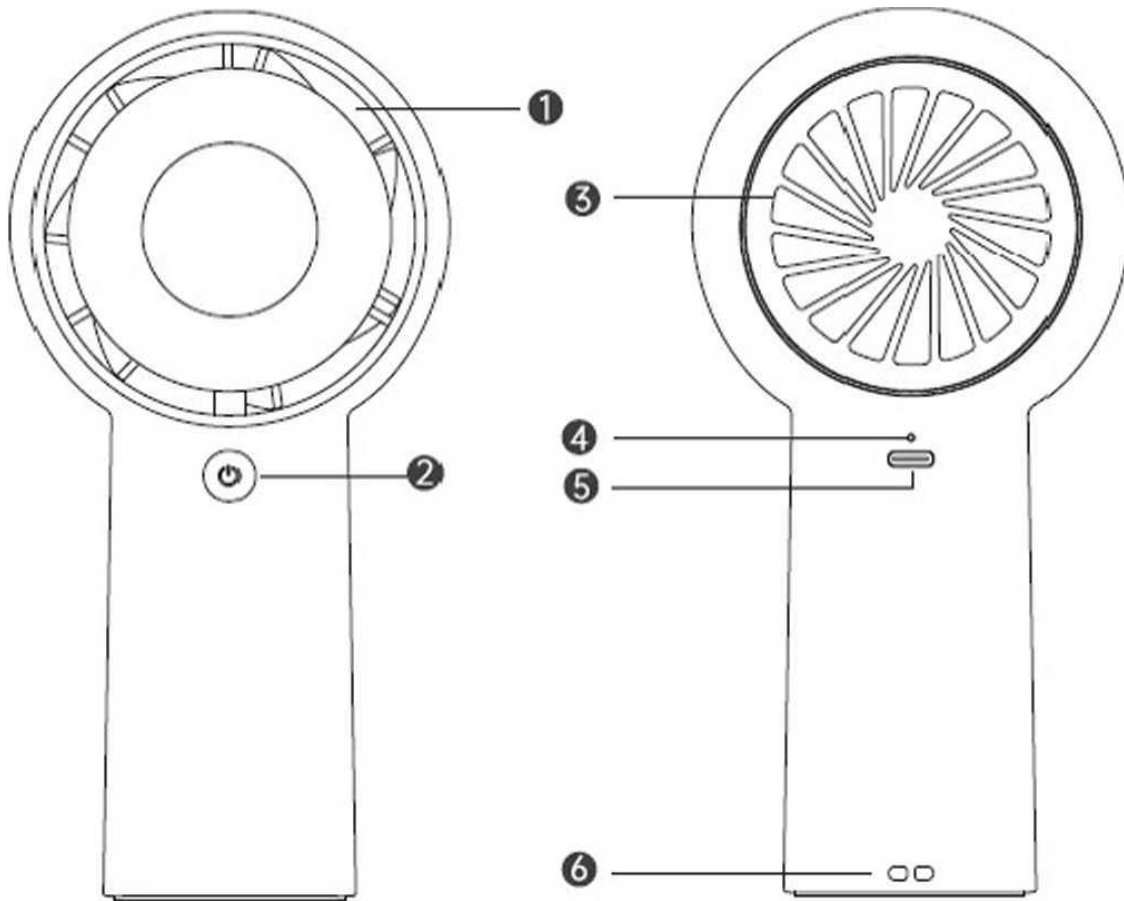

Έξοδος αέρα

Κουμπί τροφοδοσίας/ταχύτητας

Είσοδος αέρα

①

②

③

Ενδεικτική λυχνία

Θύρα εισόδου τύπου C

Οπή για κορδόνι

④

⑤

⑥

Προφυλάξεις πριν από τη χρήση

1. Ελέγξτε αν η συσκευή και το καλώδιο τροφοδοσίας έχουν υποστεί ζημιά, επιβεβαιώστε ότι είναι σε καλή κατάσταση και συναρμολογήστε τα σύμφωνα με τις οδηγίες του εγχειριδίου, πριν από την ενεργοποίηση.
2. Πριν φορτίσετε τη συσκευή, ελέγξτε αν η τάση τροφοδοσίας είναι σύμφωνη με την ετικέτα του προϊόντος.
3. Μην αποσυναρμολογείτε, τροποποιείτε ή επισκευάζετε το προϊόν, ούτως ώστε να αποφύγετε

ατυχήματα ηλεκτροπληξίας και πυρκαγιάς και ζητήστε τυχόν επισκευή από τον σταθμό τεχνικής υποστήριξης που έχει ορίσει ο αρχικός πωλητής ή ο κατασκευαστής.

Τρόπος χρήσης

A. Διακόπτης /αλλαγή ταχύτητας

Αν πατήσετε σύντομα το κουμπί διακόπτη/αλλαγής, το προϊόν περνά από την πρώτη, τη δεύτερη, την τρίτη, την τέταρτη και την πέμπτη ταχύτητα φυσήματος αέρα και την κατάσταση απενεργοποίησης. Πατήστε παρατεταμένα οποιαδήποτε ταχύτητα για να εισέλθετε στην κατάσταση τερματισμού λειτουργίας.

B. Περιγραφή κατάστασης ενδεικτικών λυχνιών

| Κατάσταση ενδεικτικής λυχνίας | Σημασία |
|------------------------------------|--|
| Λευκό φως σταθερά αναμμένο | Κατάσταση πλήρους φόρτισης |
| Λευκό φως που αναβοσβήνει αργά | Κατάσταση φόρτισης |
| Λευκό φως που αναβοσβήνει μία φορά | Εναλλαγή ταχυτήτων |
| Λευκό φως που αναβοσβήνει σταθερά | Χαμηλή μπαταρία |
| Λευκό φως που αναβοσβήνει 3 φορές | Ανεπαρκής ισχύς της μπαταρίας, αδυναμία λειτουργίας. |

Γ. Καθαρισμός προϊόντος

1. Πριν από τον καθαρισμό της συσκευής, βεβαιωθείτε ότι την έχετε αποσυνδέσει από την παροχή ρεύματος.
2. Το κάλυμμα του προϊόντος δεν μπορεί να αφαιρεθεί. Μπορείτε να χρησιμοποιήσετε ένα καθαρό πανί για να σκουπίσετε την επιφάνεια του καλύμματος του ανεμιστήρα και της γρίλιας του πίσω καλύμματος.
3. Μην χρησιμοποιείτε νερό ή άλλα υγρά για τον καθαρισμό ηλεκτρικών εξαρτημάτων (όπως

κινητήρα, διακόπτη τροφοδοσίας κ.λπ.).

4. Μην αγγίζετε το τροφοδοτικό και τα ηλεκτρικά εξαρτήματα με βρεγμένα χέρια ή νωπά πανιά.

Αφαίρεση της μπαταρίας

Η μπαταρία πρέπει να αφαιρείται από τη συσκευή πριν από την απόρριψή της. Η συσκευή πρέπει να απενεργοποιείται πριν από την αφαίρεση της μπαταρίας. Οι μπαταρίες πρέπει να απορρίπτονται με ασφάλεια σύμφωνα με τους κανονισμούς του τόπου πώλησης.

1. Χρησιμοποιήστε ένα εργαλείο για να ανοίξετε το επάνω κάλυμμα του προϊόντος.
2. Αφαιρέστε την μπαταρία και απορρίψτε την με ασφάλεια σύμφωνα με τους κανονισμούς του τόπου πώλησης.

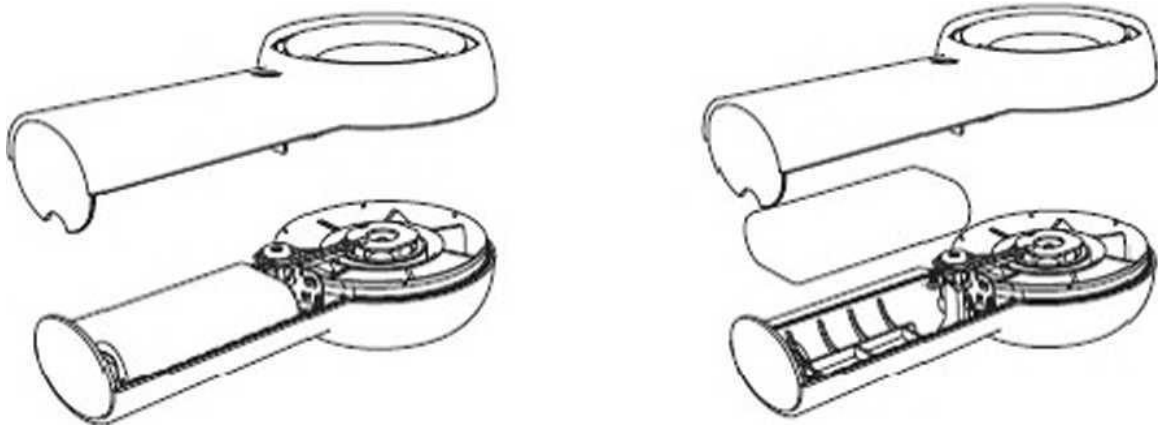

Προφυλάξεις ασφαλείας

Για να διασφαλιστεί η ασφαλής χρήση και να αποφευχθεί η πρόκληση βλάβης σε εσάς και σε άλλους, ακολουθήστε τις παρακάτω προφυλάξεις ασφαλείας. Η μη συμμόρφωση με τις προειδοποιήσεις ασφαλείας μπορεί να οδηγήσει σε ατυχήματα.

01. Αυτό το προϊόν δεν είναι παιχνίδι για παιδιά. Βεβαιωθείτε ότι τα βρέφη και τα μικρά παιδιά δεν παίζουν με αυτό το προϊόν. Παιδιά κάτω των 14 ετών πρέπει να το χρησιμοποιούν υπό την επίβλεψη ενήλικα.
2. Το προϊόν αυτό δεν προορίζεται για χρήση από χρήστες (συμπεριλαμβανομένων των παιδιών)

με ανεπαρκή φυσιολογία, αντίληψη, διανοητική ικανότητα, εμπειρία ή γνώση, εκτός εάν χρησιμοποιείται με ασφάλεια υπό την επίβλεψη ή με ενημέρωση ατόμου που είναι υπεύθυνο για την ασφάλειά τους.

03. Μην φυσάτε με το προϊόν απευθείας στο σώμα για μεγάλο χρονικό διάστημα, ειδικά σε ηλικιωμένους και τα παιδιά, για να αποφύγετε το αίσθημα δυσφορίας.

4. Κατά τη χρήση, μην τοποθετείτε δάχτυλα, αιχμηρά αντικείμενα και μεταλλικά αντικείμενα κ.λπ., τα οποία θα προκαλέσουν αστοχία του προϊόντος και κίνδυνο ηλεκτροπληξίας ή τραυματισμού.

5. Κατά τη χρήση, απαγορεύεται η χρήση υγρών χεριών, νωπών πετσετών και άλλων ηλεκτρικών συνδέσεων για την αποφυγή ηλεκτροπληξίας.

6. Αυτό το προϊόν δεν είναι αδιάβροχο. Μην πλένετε το προϊόν απευθείας με νερό και μην το χρησιμοποιείτε σε μπάνιο, υγρό περιβάλλον ή χώρο με αποθηκευμένο νερό. Εάν η επιφάνεια βραχεί, σκουπίστε την και αφήστε το προϊόν να στεγνώσει εντελώς πριν επιχειρήσετε να το ενεργοποιήσετε. Μην το ξαναχρησιμοποιήσετε εάν έχει βυθιστεί πλήρως ή έχει εισέλθει νερό στο εσωτερικό του.

7. Μην καλύπτετε την έξοδο και την είσοδο αέρα, όπως κρεμώντας ρούχα, πετσέτες και άλλα αντικείμενα, ώστε να μην προκληθεί βλάβη του προϊόντος.

8. Μην χρησιμοποιείτε ή αποθηκεύετε το προϊόν σε περιβάλλοντα υψηλής θερμοκρασίας (πάνω από 60°C) ή σε κλειστούς χώρους, όπως θερμοκήπια, εργοτάξια, φούρνους ή χώρους αυτοκινήτων που εκτίθενται στον ήλιο. Κάτι τέτοιο μπορεί να προκαλέσει παραμόρφωση του πλαστικού, πυρκαγιά, έκρηξη της μπαταρίας και άλλες δυσλειτουργίες ή ατυχήματα.

9. Μην συνθλίβετε, αποσυναρμολογείτε ή εκθέτετε την μπαταρία σε υψηλές θερμοκρασίες (60°C ή υψηλότερες) για μεγάλο χρονικό διάστημα, καθώς αυτό μπορεί να προκαλέσει διαρροή ή κίνδυνο έκρηξης.

10. Εάν οι καταναλωτές χρησιμοποιούν μετασχηματιστή ρεύματος για φόρτιση, η ονομαστική τάση και το ρεύμα εισόδου του μετασχηματιστή ρεύματος θα πρέπει να είναι εντός του εύρους 5,0V = 2,0A, και θα πρέπει να ληφθεί η εθνική υποχρεωτική πιστοποίηση ασφαλείας πριν από τη χρήση.

11. Αυτό το προϊόν χρησιμοποιεί μπαταρία ιόντων λιθίου, χωρίς λειτουργία μνήμης. Η υπερβολική φόρτιση ή η υπερβολική αποφόρτιση θα επηρεάσει τη διάρκεια ζωής του προϊόντος. Να φορτίζετε εγκαίρως και να αποσυνδέετε την τροφοδοσία μετά την πλήρη φόρτιση. Αν δεν πρόκειται να χρησιμοποιηθεί για μεγάλο χρονικό διάστημα (περισσότερο από 3 μήνες), να

φορτίζεται πλήρως.

12. Εάν κατά τη χρήση εμφανιστεί καπνός ή προκληθεί πυρκαγιά ή άλλη δυσλειτουργία, απενεργοποιήστε αμέσως την τροφοδοσία και σταματήστε τη χρήση. Στείλτε τη συσκευή στον αντιπρόσωπο ή τον κατασκευαστή για έλεγχο και μην την αποσυναρμολογήσετε μόνοι σας, για να αποφύγετε τυχόν κινδύνους.

13. Μην λυγίζετε ή τραβάτε το καλώδιο τροφοδοσίας κατά τη διάρκεια της φόρτισης για να αποφύγετε την κακή επαφή.

Προδιαγραφές προϊόντος

Μάρκα: JisuLife

Μοντέλο προϊόντος: FA43

Όνομα προϊόντος: Φορητός ανεμιστήρας Life5 Plus

Είσοδος: 5,0V = 2,0A

Χωρητικότητα μπαταρίας: 4.000mAh (14,8Wh/5,7V)

Τύπος μπαταρίας: Μπαταρία ιόντων λιθίου

Χρόνος φόρτισης: 2,5 - 3,5 ώρες

Χρόνος λειτουργίας: 3-15,5 ώρες (ανάλογα με τις διάφορες ταχύτητες/σενάρια χρήσης)

Βάρος προϊόντος: Περίπου 220g

Διαστάσεις προϊόντος: 82x43x167mm

Αξεσουάρ συσκευασίας

Ανεμιστήρας χειρός Life5 Plus * 1

Καλώδιο φόρτισης USB-C * 1

Κορδόνι * 1

Εγχειρίδιο * 1

Τα περιεχόμενα του παρόντος εγχειριδίου χρήσης και οι τεχνικές προδιαγραφές του προϊόντος μπορούν να τροποποιηθούν χωρίς προηγούμενη ειδοποίηση.



Η συσκευή συμμορφώνεται με την ενότητα 15 των κανονισμών της ΟΕΕ των ΗΠΑ. Η λειτουργία υπόκειται στις εξής δύο προϋποθέσεις: (1) δεν επιτρέπεται η πρόκληση επιβλαβούς παρεμβολής από τη συσκευή και (2) η συσκευή θα λαμβάνει οποιαδήποτε παρεμβολή, συμπεριλαμβανομένης τυχόν παρεμβολής η οποία ενδέχεται να προκαλέσει μη επιθυμητή λειτουργία.

ΣΗΜΕΙΩΣΗ: Αυτός ο εξοπλισμός έχει υποβληθεί σε δοκιμές από τις οποίες προέκυψε ότι συμμορφώνεται με τα όρια για ψηφιακή συσκευή Τάξης Β, σύμφωνα με την ενότητα 15 των Κανονισμών της ΟΕΕ. Τα όρια αυτά σχεδιάστηκαν για να παρέχουν εύλογη προστασία από επιβλαβείς παρεμβολές σε οικιακές εγκαταστάσεις. Αυτός ο εξοπλισμός παράγει, χρησιμοποιεί και μπορεί να εκπέμψει ενέργεια ραδιοσυχνότητας και, αν δεν εγκατασταθεί και χρησιμοποιηθεί σύμφωνα με τις οδηγίες, μπορεί να προκαλέσει επιβλαβείς παρεμβολές στη λήψη ραδιοφωνικού ή τηλεοπτικού σήματος, η οποία μπορεί να καθοριστεί με την ενεργοποίηση ή την απενεργοποίηση του εξοπλισμού. Ο χρήστης θα πρέπει να προσπαθήσει να διορθώσει την παρεμβολή με έναν ή περισσότερους από τους ακόλουθους τρόπους:

- Αναπροσανατολισμό ή μετακίνηση της κεραίας λήψης.
- Αύξηση της απόστασης μεταξύ του εξοπλισμού και του δέκτη.
- Σύνδεση του εξοπλισμού σε πρίζα διαφορετικού κυκλώματος από αυτό στο οποίο είναι συνδεδεμένος ο δέκτης.
- Καθοδήγηση από την αντιπροσωπεία ή έμπειρο τεχνικό ραδιοφώνου/τηλεόρασης.